

DH-PFB310W

Staffa di integrazione della telecamera PTZ



Caratteristiche

- Design pulito e integrato, montaggio a parete.
- Materiale: alluminio.
- Viene con una scatola di giunzione nella parte inferiore della staffa, ci sono due fori di uscita (G3/4) progettati per la parte inferiore, comoda per nascondere e cablare i cavi.
- Gancio per fune di sicurezza attaccato, sicuro e affidabile.
- Vite a scatto, facile installazione bloccando a scatto le due parti insieme.
- Il suo carico è di 5 kg, compatibile con la maggior parte delle nostre telecamere DHN.

Specifiche Tecniche

Modello	DH-PFB310W
Generale	
Materiale	5Alluminio
Dimensioni (W x H x D)	363mmx174mmx135mm(14.29"x6.85"x5.31")
Deso	2.0kg(4.41lb)
7arico Dortante	8.0kg(17.64lb)
Colore	6ianco
Temperatura di operativit{	-40°C ~60°C(-40°F ~140°F)
I midit{	0~90% RH

Informazioni per ordine

Tipo	Codice	Descrizione
A ontaggio 7amera	DH-PFB310W	Gtaffa di integrazione della telecamera DHN S marc\io Da\ua
	PFB310W	Gtaffa di integrazione della telecamera DHN SB eutro, nessun marc\io

Dimensioni (mm/inch)

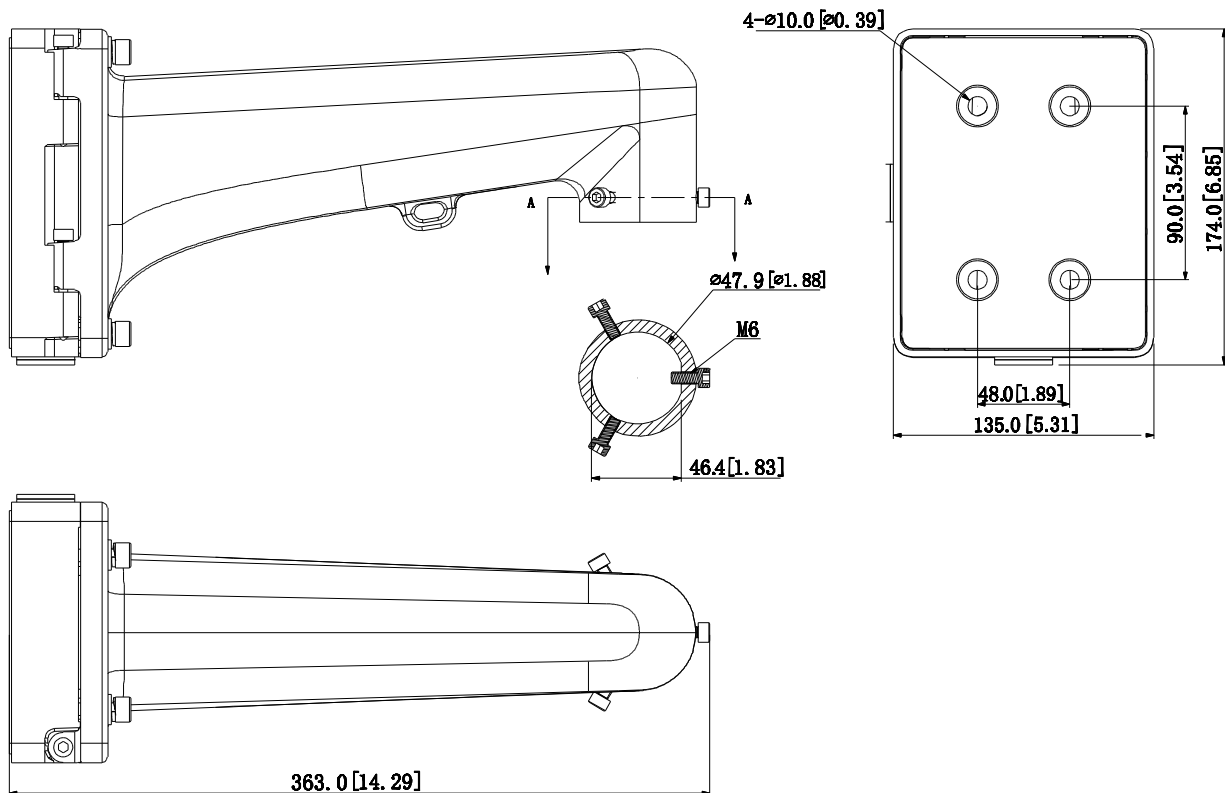

Applicazioni



Informazioni sulla confezione

- Staffa di integrazione *1
- Manuale applicativo *1
- Chiave Inglese *2

Dati sulla confezione	
Dimensioni GW/ro`U	393mmx212mmx180mm (15.47"x8.35"x7.09")
Deso GW/ro`U	2.5kg (5.51lb)
Dimensione Xe`U sW/ro`U dfolettij U	662mmx412mmx393mm (26.06"x16.22"x15.47")
GW/ro`U In GW/ro`U Dfolettij U	6 In 1