

PFB720WA

Staffa di montaggio a parete anticorrosione

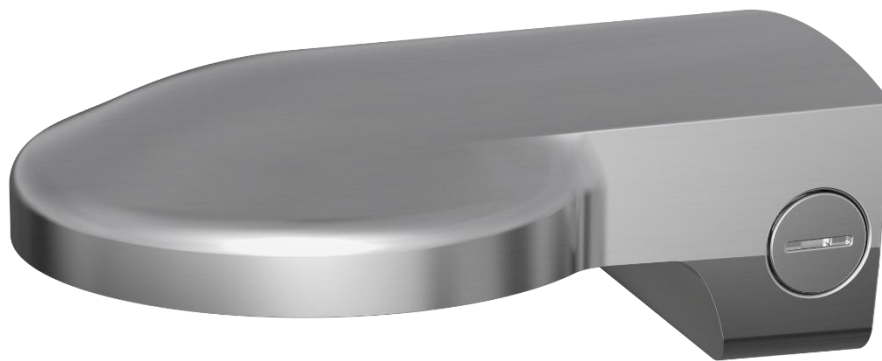

Caratteristiche

- Materiale: 316L Acciaio inossidabile
- Staffa di montaggio a parete anticorrosione
- Design piatto e integrato

Specifiche Tecniche

Modello	PFB720WA
Generale	
Materiale	316L
Dimensione (W x H x D)	231mmx172mmx85.8mm(9.09"x6.77"x3.38")
Peso	2.5kg(5.51lb)
Carico Portante	2.5kg(5.51lb)
Colore	N/A
Temp. di operatività	-40°C ~60°C(-40°F ~140°F)
Umidità	0~95% RH
Modello compatibile	DH-IPC-HDBW8232EP-Z-SL, DH-IPC-HDBW8232EN-Z-SL

Informazioni per ordine

Tipo	Codice	Descrizione
Montaggio camera	PFB720WA	Staffa per montaggio a parete anticorrosione, nessuna marca

Dimensioni (mm/inch)

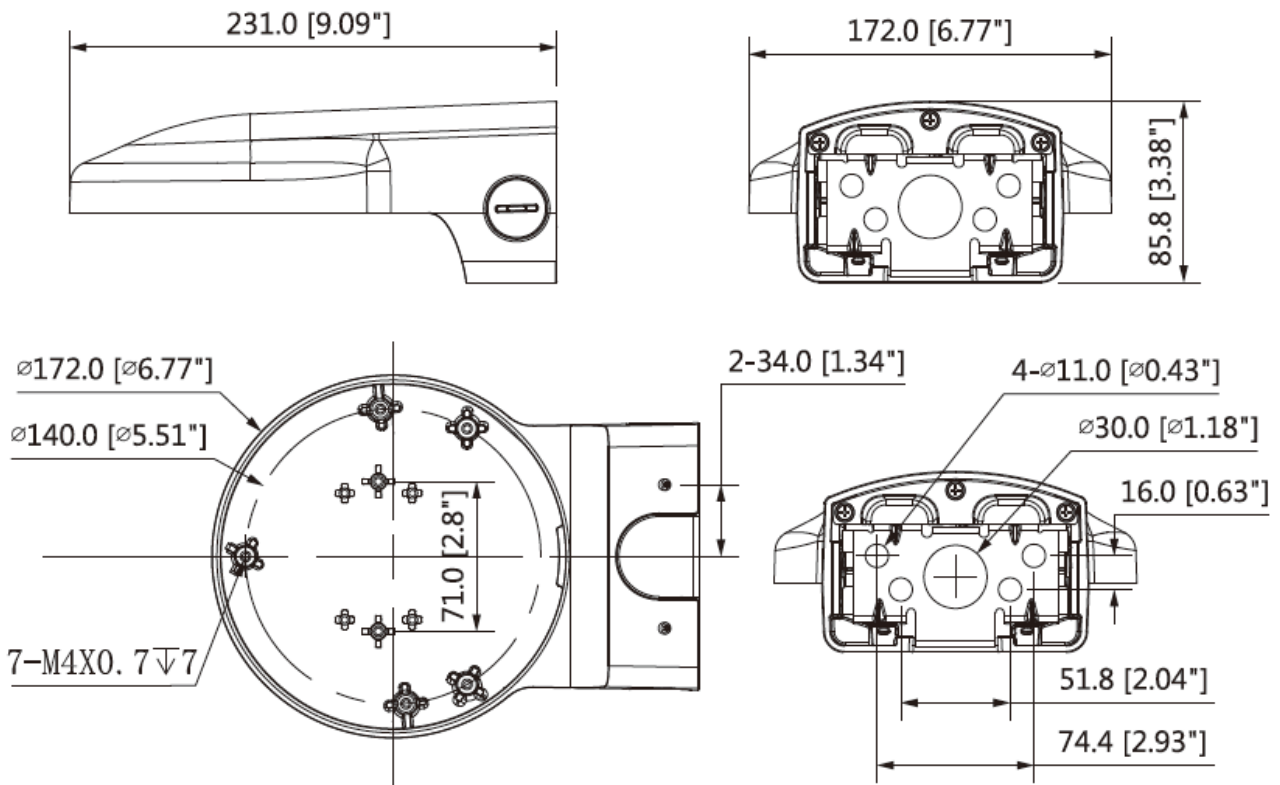

Applicazione

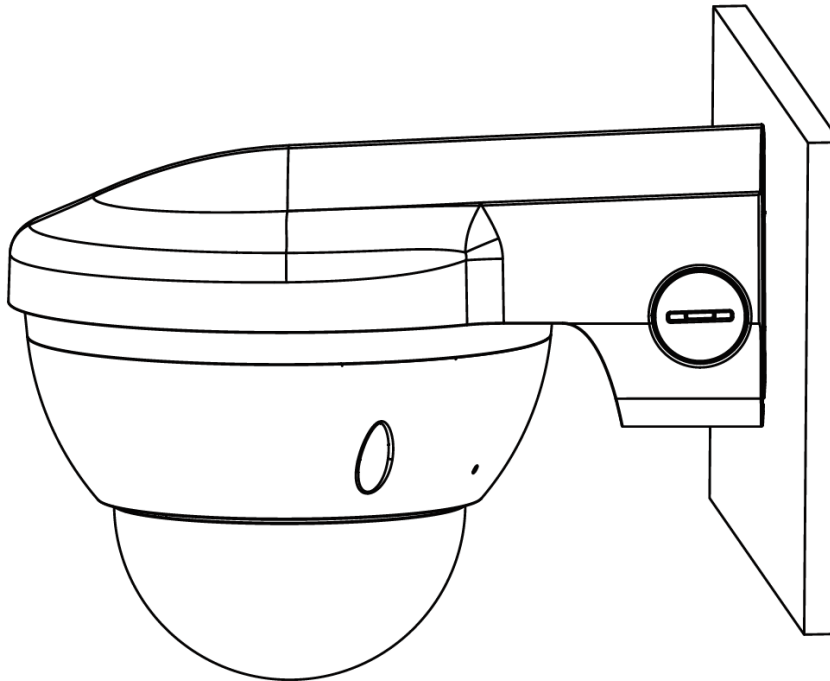

Informazioni sulla confezione

- QSG * 1
- Staffa di montaggio * 1
- M8 X 80 Viti * 4
- M6 X 14 Viti * 2
- M4 X 10 Vite ad esagono incassato * 3
- M4 X 10 Vite a croce * 3

Informazioni sulla confezione	
Dimensioni della confezione	319mm × 229mm × 178mm (12.56" × 9.01" × 7.01")
Peso della confezione	2.9 kg (6.39lb)
Dimensioni della scatola protettiva	559mm × 479mm × 351mm (22" × 18.86" × 13.82")
Scatola In Scatola Protettiva	6 In 1