

DH-PFA114

Adattatore di montaggio



Caratteristiche

- Design estetico
- Materiale: Alluminio
- Adattatore di montaggio

Specifiche Tecniche

Modello	DH-PFA114
Generale	
Materiale	Alluminio
Dimensioni	Φ60mmx50.5mm (Φ2.36"x1.99")
Filettatura	G1 1/2"
Carico Portante	7.0kg(15.43lb)
Peso	0.26kg(0.57lb)
Colore	Bianco
Temperatura di operatività	-40°C ~ +60°C (-40°F ~ +140°F)
Umidità	<90% RH
Modelli compatibili	Si prega di vedere "Selezione degli accessori"

Informazioni per ordine

Tipo	Codice	Descrizione
Montaggio camera	DH-PFA114	Adattatore di montaggio
	PFA114	Adattatore di montaggio

Dimensioni (mm/inch)

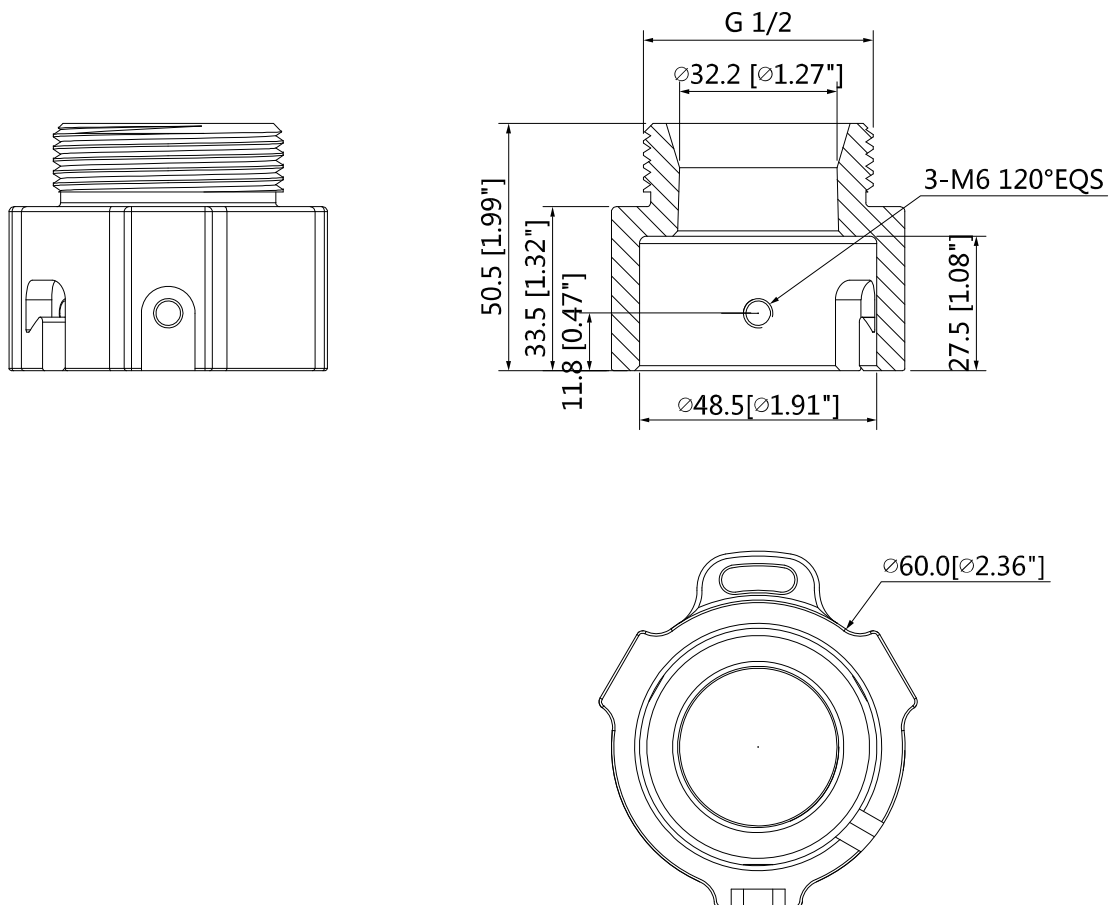

Applicazioni

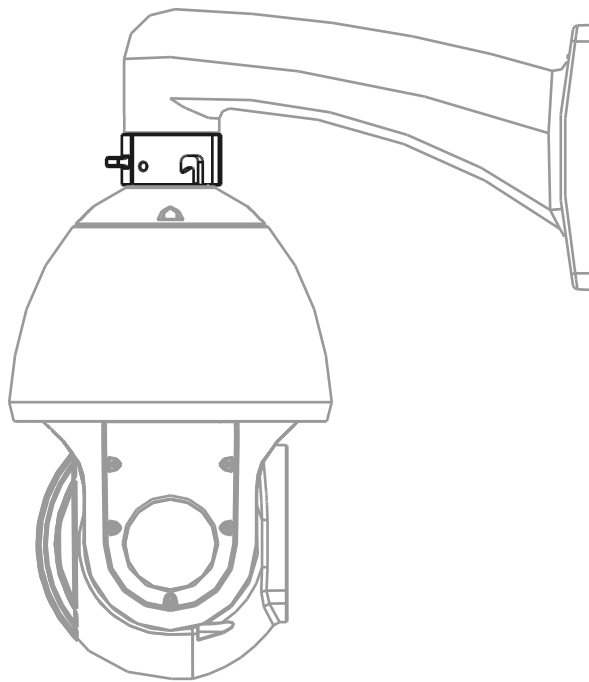

Informazioni sulla confezione

- Montare l'adattatore *1