

DH-PFB604WA

Staffa di montaggio a parete resistente alla corrosione con custodia da 14".



Caratteristiche

- Materiale: Alluminio
- Staffa di montaggio a parete resistente alla corrosione
- Design a linee nascoste
- Aesthetic design

Serie di alloggi | DH-PFB604WA

SdYVWZ]WX Y`HYVb]WX Y

Model`c	DH-PFB604WA
; YbYfUY	
Materiale	Alluminio
Dimensioni	264.0mm x 100.0mm x 146.0mm (10.39" x 3.94" x 5.75")
Filettatura in pollici	M20(G1/2")
Carico Massimo	4.0kg(8.82lb)
Peso	0.6kg(1.32lb)
Colore	Bianco
temperatura di esercizio	-40°C ~+60°C(-40°F ~+140°F)
Umidità	0~90% RH
Modelli applicabili	Gerie PF< *%\$Ažj edere ÎGelezione de[li accessoriĭ

Dimension] (mm/inch)

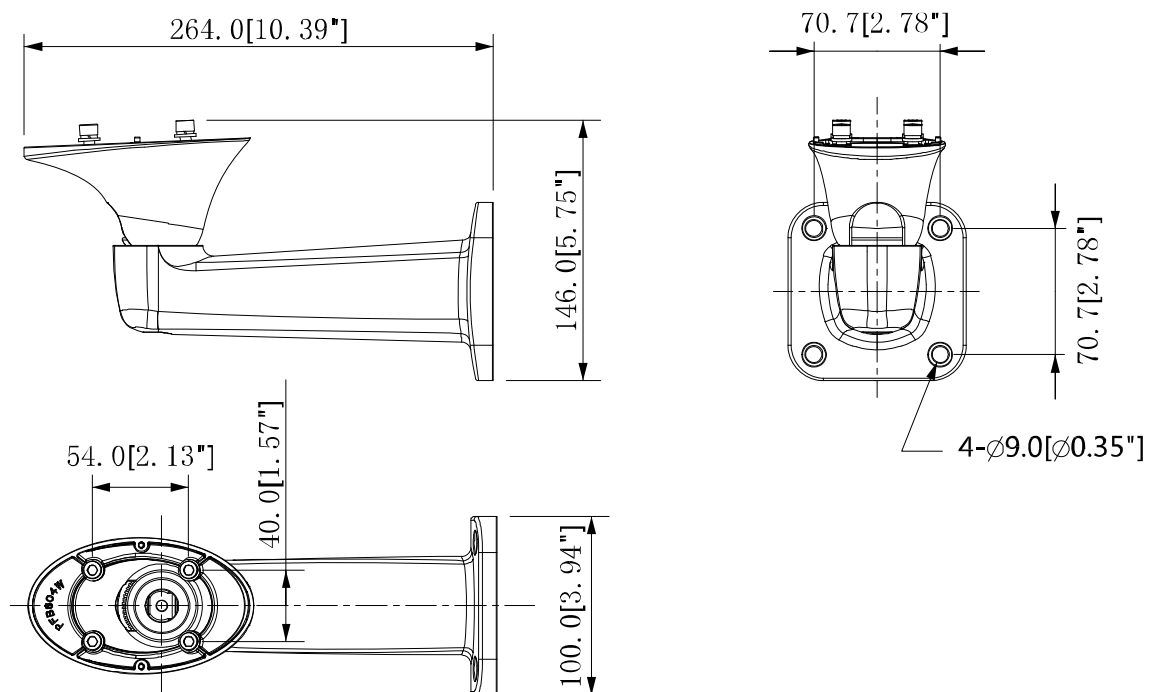

5dd`jWn]cbY

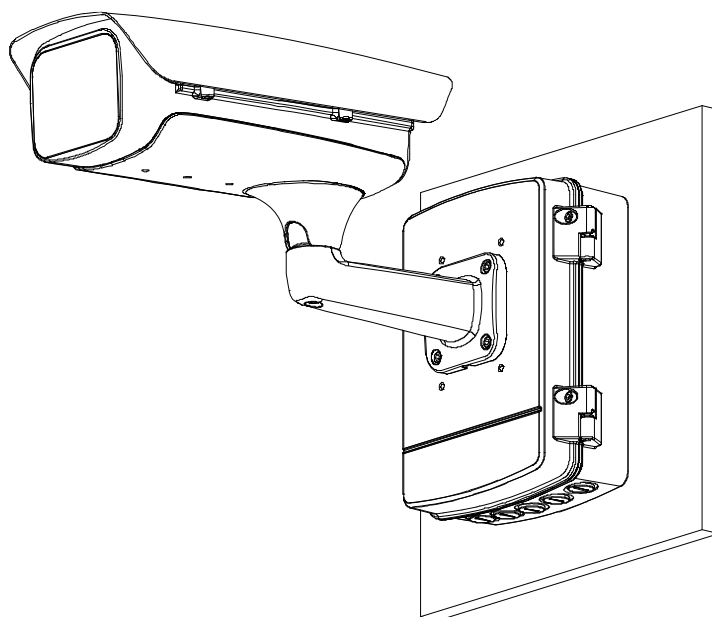

òZcfa Un]cb]`dYf`VèbZYn]cbY

- Staffa anticorrosione dell'alloggiamento *1
- ST6x45 J iti *4
- Ancora in] lastica *4
- Ô@çe @glese *1