

## DH-PFA139

Scatola di giunzione impermeabile



### Caratteristiche

- Aesthetic design
- Materiale: Alluminio
- Scatola di derivazione impermeabile

## Specifiche Tecniche

<b>Modello</b>	<b>DH-PFA139</b>
<b>Generale</b>	
Materiale	Alluminio
Dimensioni	Φ108.0mmx28.5mm (Φ4.25"x1.12") Filettatura
in pollici	M20(G1/2")
Carico Portante	1.0kg(2.2lb)
Peso	0.16kg(0.35lb)
Colore	Bianco
Temperatura di operatività	-40°C ~ +60°C (-40°F ~ +140°F)
Umidità	<90% RH
Modello applicabile	Si prega di vedere "Selezione degli accessori"

## Informazioni per ordine

Tipo	Codice	Descrizione
Montaggio Camera	DH-PFA139	Scatola di derivazione impermeabile
	PFA139	Scatola di derivazione impermeabile

## Dimensioni (mm/inch)

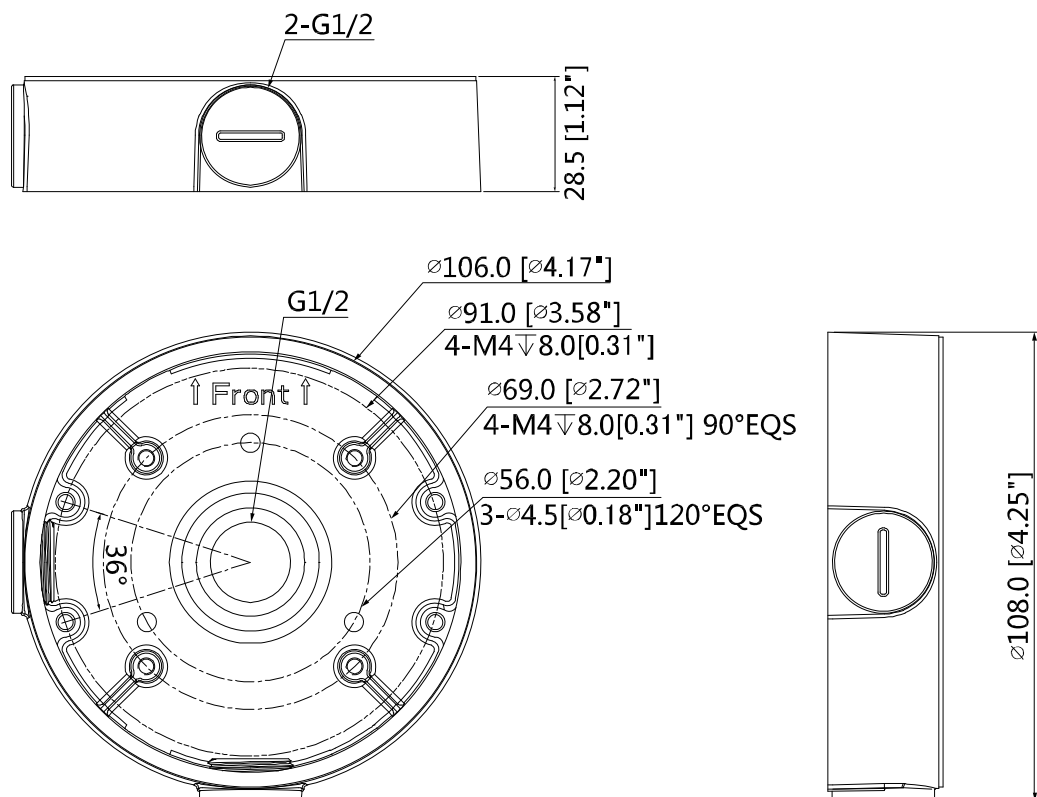

## Applicazione

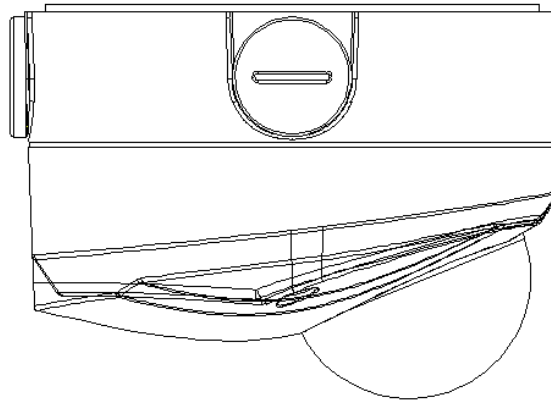

## Informazioni per confezione

- Scatola di derivazione impermeabile \*1
- M4x10 Viti \*4
- ST4x25 Viti \*3
- Ancora in plastica: 3
- Giunto ad acqua \*1
- Chiave Inglese \*1