

DH-PFA134

Scatola di giunzione impermeabile

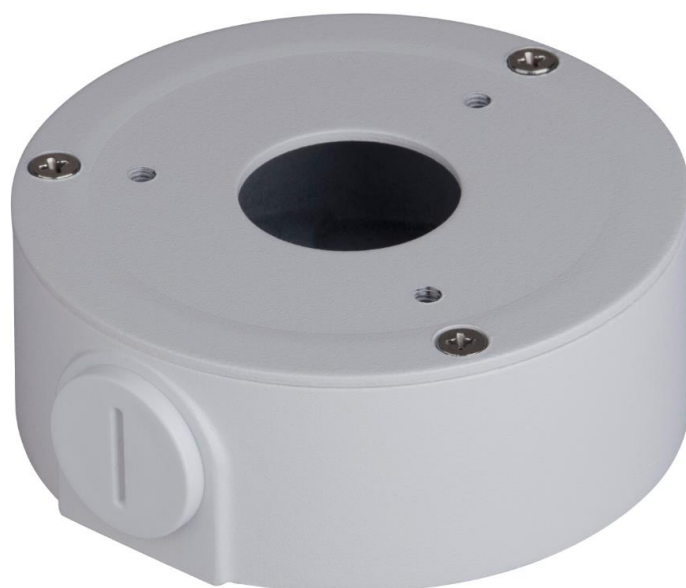

Caratteristiche

- Aesthetic design
- Materiale: Alluminio & SECC
- Scatola di derivazione impermeabile

Specifiche Tecniche

Modello	DH-PFA134
Generale	
Materiale	Alluminio & SECC
Dimensioni	Φ90.0mmx35.0mm (Φ3.54"x1.38")
Filettatura	M20(G1/2")
Carico Massimo	1.0kg(2.2lb)
Peso	0.26kg(0.57lb)
Colore	Bianco
Temp. di operatività	-40°C~+60°C(-40°F~+140°F)
Humidity	0~90% RH
Modello Applicabile	Si prega di vedere "Selezione degli accessori"

Dimensions (mm/inch)

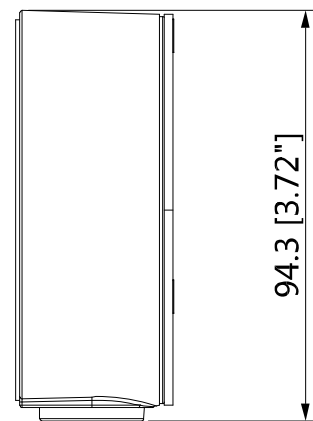
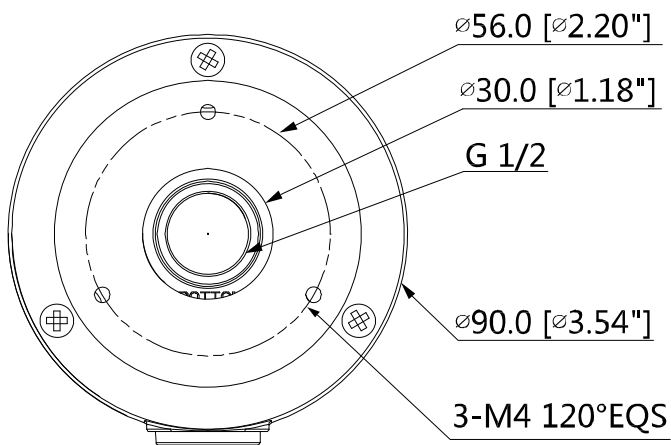
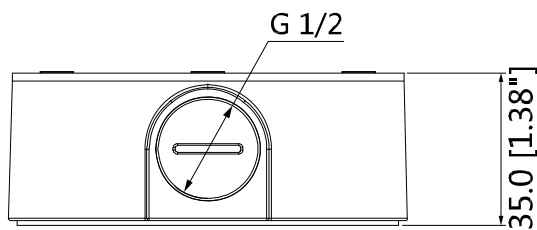

Applicazione

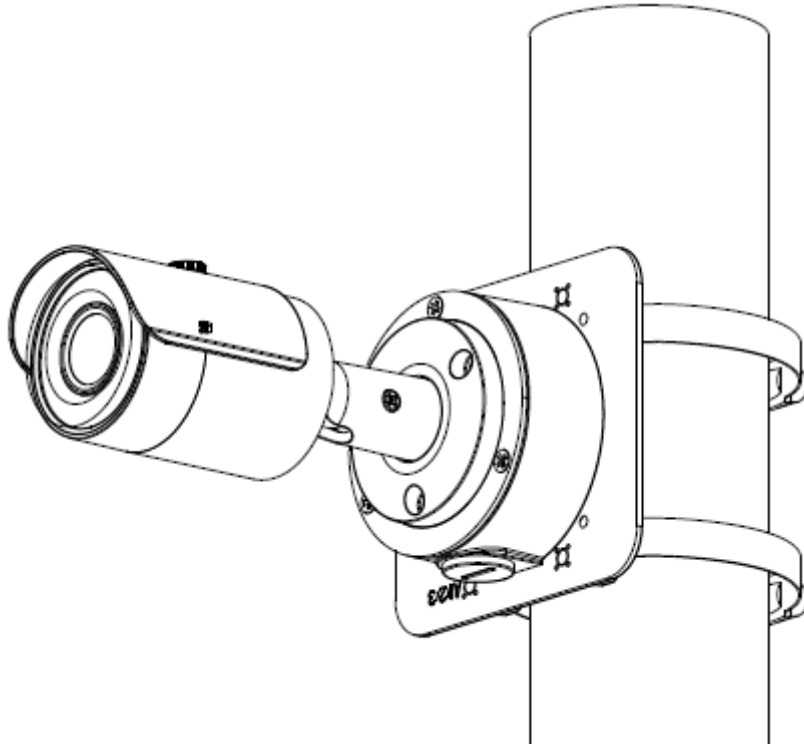

Informazioni per confezione

- Scatola di derivazione impermeabile *1
- M4x10 Viti *3
- ST4x25 Viti *3
- Ancora in plastica *3
- O-ring impermeabile *1
- Cavo *1