

DH-PFA122

Scatola di giunzione impermeabile



Caratteristiche

- Aesthetic design
- Materiale: Alluminio
- IP66 Box di giunzione

Specifiche Tecniche

| | |
|----------------------------|--|
| Modello | DH-PFA122 |
| Generale | |
| Materiale | Alluminio |
| Dimensioni (WxHxD) | 134.0mmx133.5mmx56.0mm (5.28"x5.25"x2.20") |
| Filettatura | G3/4" |
| Peso | 0.54kg(1.19lb) |
| Carico Portante | 3.0kg(6.61lb) |
| Colore | Bianco |
| Protezione | IP66 |
| Temperatura di operatività | -40°C~+60°C(-40°F ~ +140°F) |
| Umidità | 0~90% RH |
| Modello applicabile | Si prega di vedere "Selezione degli accessori" |

Informazioni per ordine

| Tipo | Codice | Descrizione |
|------------------|-----------|-------------------------------------|
| Montaggio Camera | DH-PFA122 | Scatola di derivazione impermeabile |
| | PFA122 | Scatola di derivazione impermeabile |

Dimensioni (mm/inch)

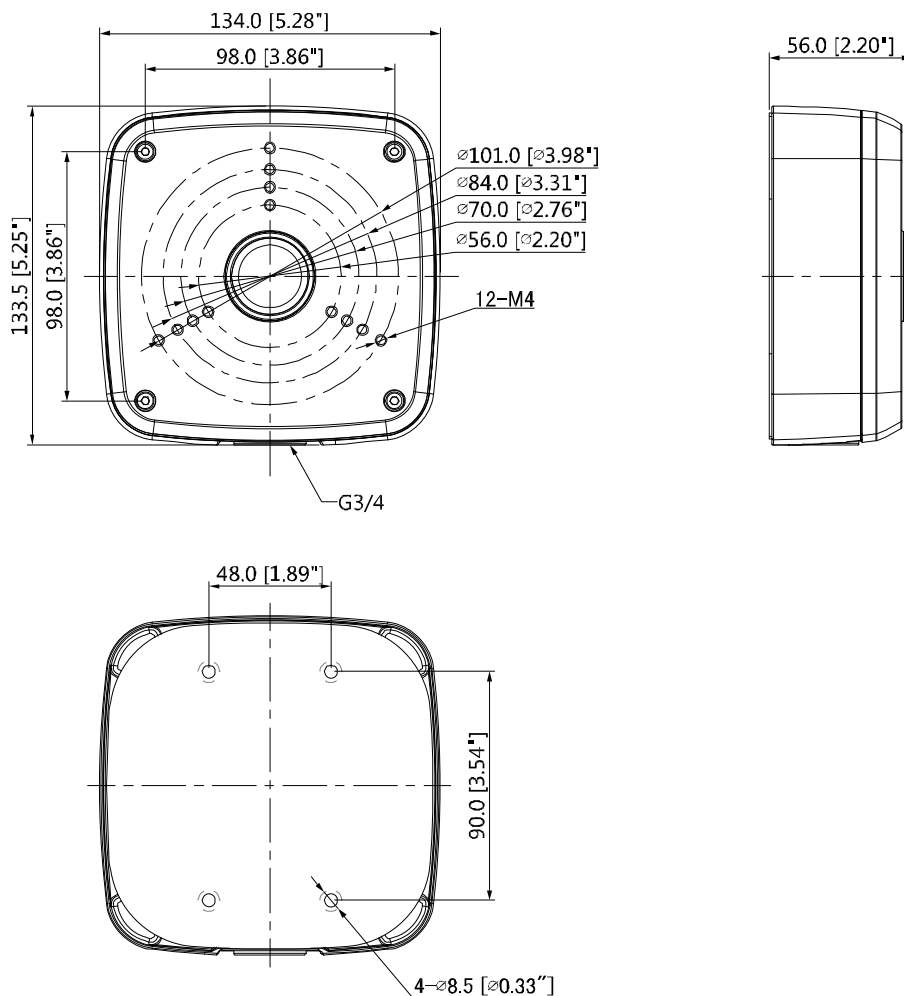

Applicazioni

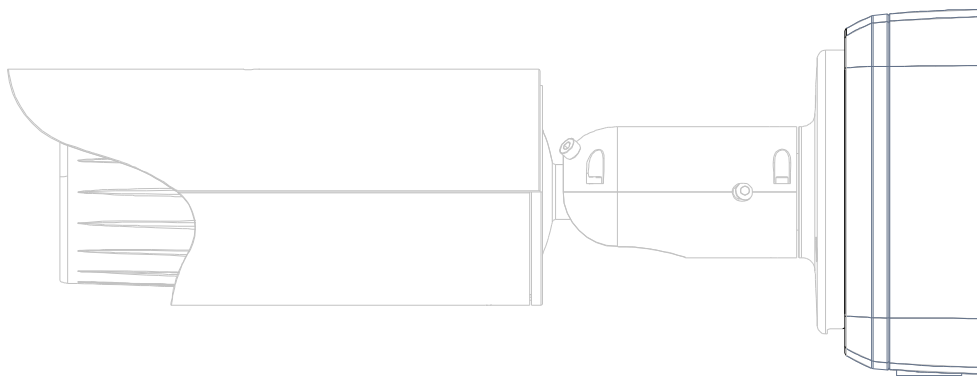

Informazioni per confezioni

- 1x Supporto per fotocamera *1
- M4x10 Viti *4
- ST6 Viti *4
- O-ring *4
- S3.0 Chiave Inglese *1