

DH-PFA122-B

Scatola di giunzione impermeabile



Caratteristiche

- Design estetico
- Materiale: Alluminio
- IP66 scatola di giunzione

Specifiche Tecniche

Modello	DH-PFA122-B
Generale	
Materiale	Alluminio
Dimensioni (WxHxD)	134.0mmx133.5mmx56.0mm (5.28"x5.25"x2.20")
Filettatura	G3/4"
Peso	0.54kg(1.19lb)
Carico Portante	3.0kg(6.61lb)
Colore	Grigio scuro
Protezione	IP66
Temp. di operatività	-40°C~+60°C(-40°F ~ +140°F)
Umidità	0~90% RH
Modello applicabile	Si prega di vedere "Selezione degli accessori"

Informazioni per ordine

Tipo	Codice	Descrizione
Montaggio Camera	DH-PFA122	Scatola di derivazione impermeabile
	PFA122	Scatola di derivazione impermeabile

Dimensioni (mm/inch)

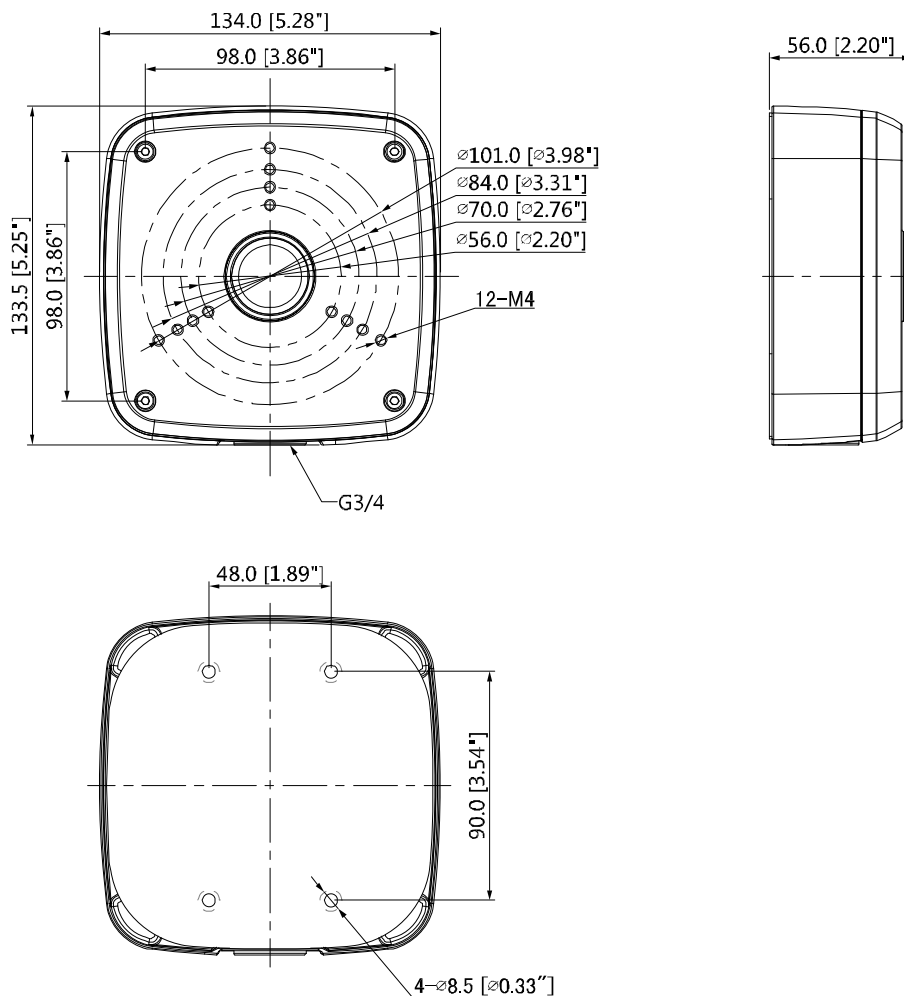

Applicazione

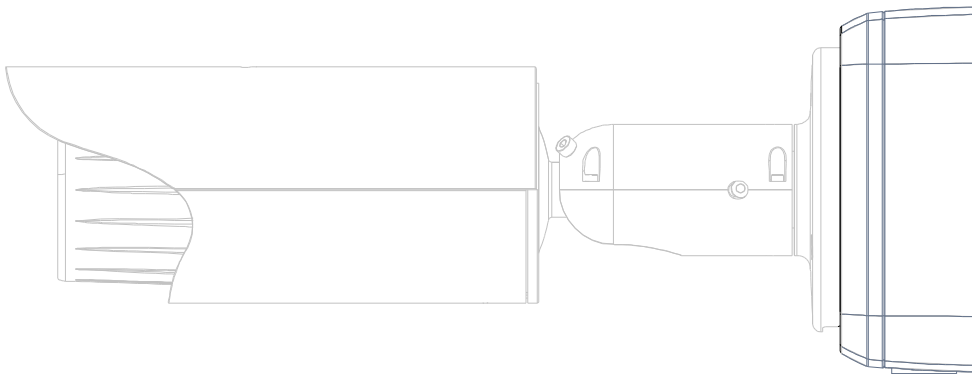

Informazioni per ordine

- Scatola di derivazione impermeabile *1
- M4x10 Viti *4
- ST6 Viti *4
- Ancoraggio plastico *4
- S3.0 Chiave inglese *1