

DH-PFA120-SG

Box di giunzione



- Materiale in lega di alluminio
- Abbinato a fotocamere particolari, dal design bello ed elegante



Aesthetic Design



Made of Aluminum



Easy Installation

Scene

Adatto per il montaggio di telecamere con temperatura di esercizio da -40°C a $+60^{\circ}\text{C}$ (da -40°F a $+140^{\circ}\text{F}$) e umidità relativa inferiore al 90%..

Specifiche Tecniche

Prestazioni

Modello	DH-PFA120-SG
Materiale	Lega di alluminio
Dimensioni prodotto	115.0 mm × 160.0 mm × 38.8 mm (4.53" × 6.30" × 1.53") (L × W × H)
Peso netto	0.53 kg (1.17 lb)
Carico portante	7.0 kg (15.43 lb)
Temperatura di operatività	-40°C to $+60^{\circ}\text{C}$ (-40°F to $+140^{\circ}\text{F}$)
Umidità	<90% (RH)
Colore	Grigio argento
Fotocamera applicabile	Si prega di vedere "Selezione degli accessori"

Informazioni per ordine

Tipo	Modello	Descrizione
Montaggio Camera	DH-PFA120-SG	Box di giunzione

Installazione

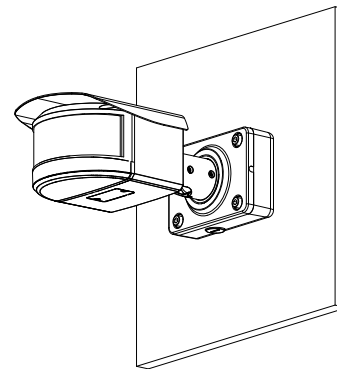

Dimensioni (mm/inch)

