

# DH-PFA13F

Box di giunzione



C

- Design estetico, indoor
- Materiale: Lega di alluminio +SECC
- Scatola di derivazione impermeabile
- Adatto per telecamere di rete PTZ serie SD1A/12

|                                   |  |
|-----------------------------------|--|
| <b>O</b>                          |  |
| <b>u</b>                          |  |
| <b>Model</b>                      | <b>DH-PFA13F</b>   |
| <b>Generale</b>                   |  |
| <b>Materiale</b>                  | Alega di alluminio + SECC  |
| <b>Dimensioni (WxHxD)</b>         | Φ160mmx41.5mm (φ6.3"x1.63")  |
| <b>Peso</b>                       | 0.87kg (1.92lb)  |
| <b>Carico</b>                     | 3kg (6.61lb)   |
| <b>Colore</b>                     | Bianco   |
| <b>Temperatura di operatività</b> | -40 °C ~+60 °C (-40 °F ~+140 °F)   |
| <b>Umidità</b>                    | 0~90% RH   |
| <b>Modello Applicabile</b>        | Vedere "Selettore accessori" su <a href="http://www.dahuasecurity.com">www.dahuasecurity.com</a> |

|                      |           |                  |
|----------------------|-----------|------------------|
| <b>@</b>             |           |                  |
| <b>T</b>             | <b>C</b>  | <b>)</b>         |
| Serie per fotocamera | DH-PFA13F | Box di giunzione |
|                      | PFA13F    | Box di giunzione |

### Dimension (mm/inch)

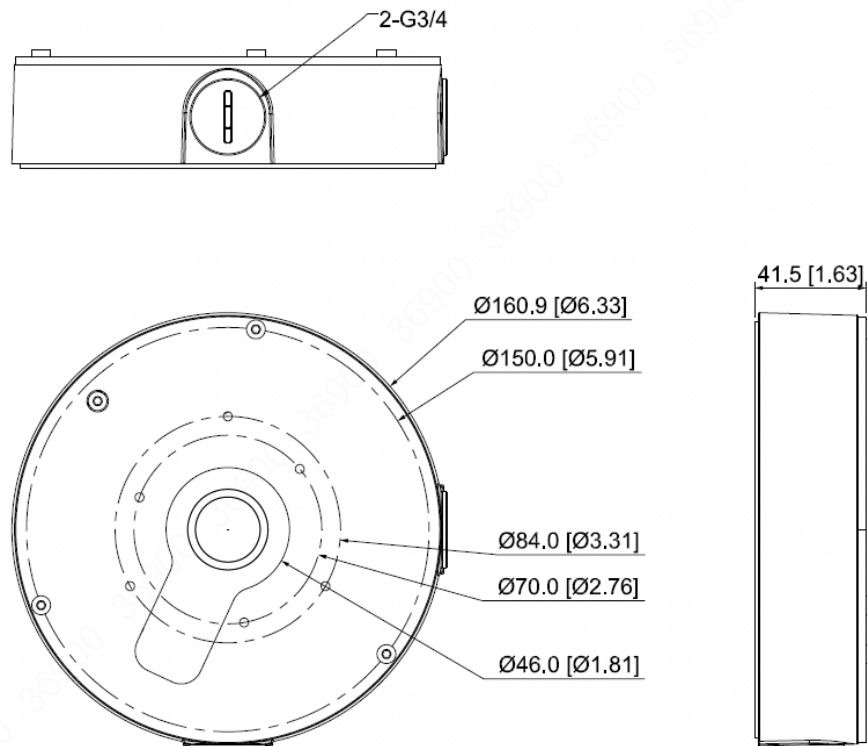



@

- Scatola di giunzione \*1
- M4x8 Viti \*3
- ST6x45-SUS Viti \*4
- ST6 Ancoraggio Plastico \*4
- S3.0 Chiave Inglese \*1