

DH-PFB110W

Staffa per montaggio a parete



Caratteristiche

- Design estetico
- Staffa di montaggio a parete/pannello/staffa di montaggio a soffitto
- Materiale: alluminio

Specifiche Tecniche

Modello	DH-PFB110W
Generale	
Materiale	Alluminio
Dimensioni	φ95mmx194.2mm (φ3.74"x7.64")
Filettatura	1/4"-20 UNC
Peso	0.18kg(0.4lb)
Carico Portante	1kg(2.2lb)
Colore	Bianco
Temp. di operatività	-40°C ~ +60°C (-40°F ~ +140°F)
Umidità	<90% RH
Modelli applicabili	Si prega di vedere "Selezione degli accessori"

Informazioni per ordine

Tipo	Codice	Descrizione
Montaggio camera	DH-PFB110W	Staffa di montaggio a parete
	PFB110W	Staffa di montaggio a parete

Dimensioni (mm/inch)

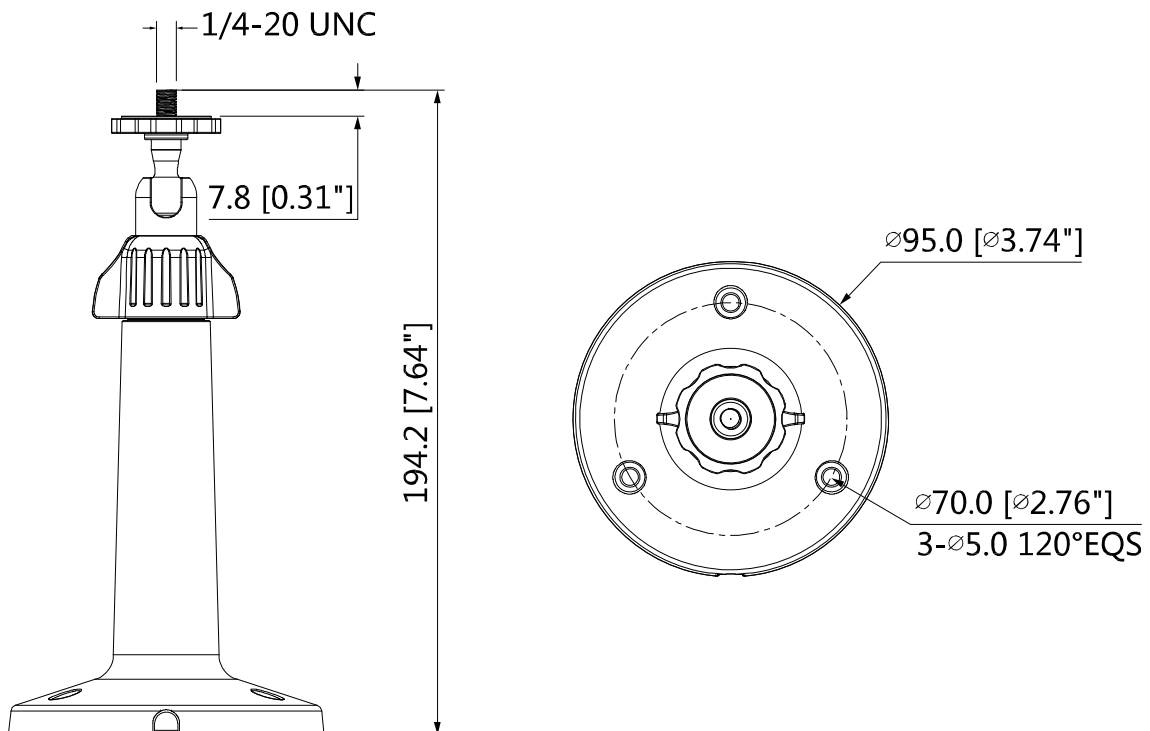

Applicazione

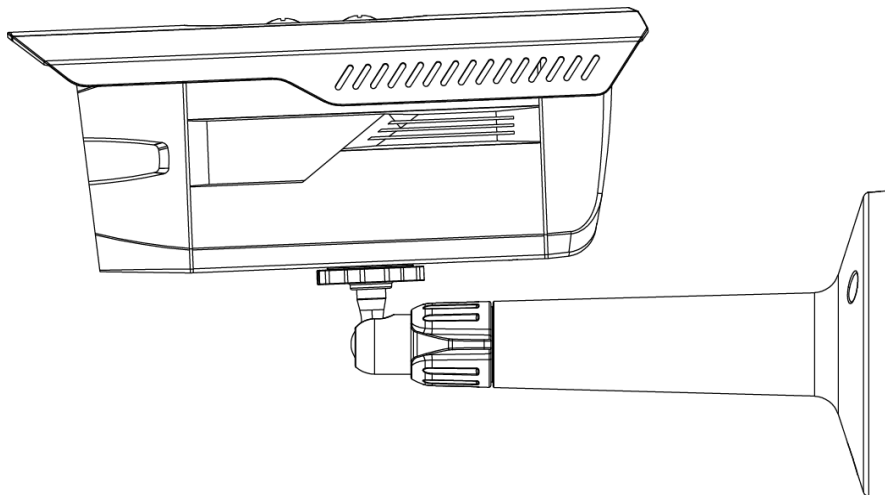

Informazioni sulla confezione

- Staffa di montaggio a parete *1
- ST4 J iti *3
- Confora in plasti&a *3