

DH-PFB305W

Staffa per montaggio a parete



Caratteristiche

- Staffa per montaggio a parete
- Materiale: Alluminio
- Gancio di sicurezza per un'installazione sicura e affidabile

Specifiche Tecniche

Modello	DH-PFB305W
Generale	
Materiale	Alluminio
Dimensioni(WXHxD)	200.0 x 160.0 mm x 115.0 mm (7.87 in. x 6.3 in. x 4.53 in.)
Peso	0.87 kg(1.92 lb)
Carico Portante	5.0 kg (11.02 lb)
Colore	Bianco
Temp. di operatività	-40°C to 60°C(-40°F to 140°F)
Umidità	<90% RH
Modelli Applicabili	DH-PFA106, DH-PFA120, DH-PFA150, DH-PFA151

Informazioni per ordine

Tipo	Codice	Descrizione
Serie di supporti per fotocamera	DH-PFB305W	Staffa per montaggio a parete

Dimensioni (mm/inch)

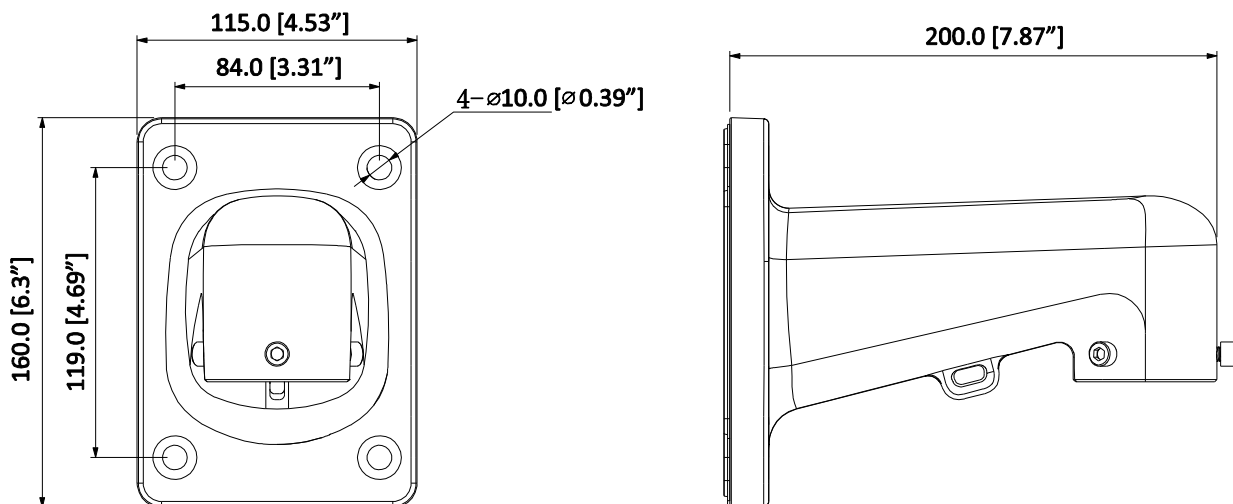

Applicazioni

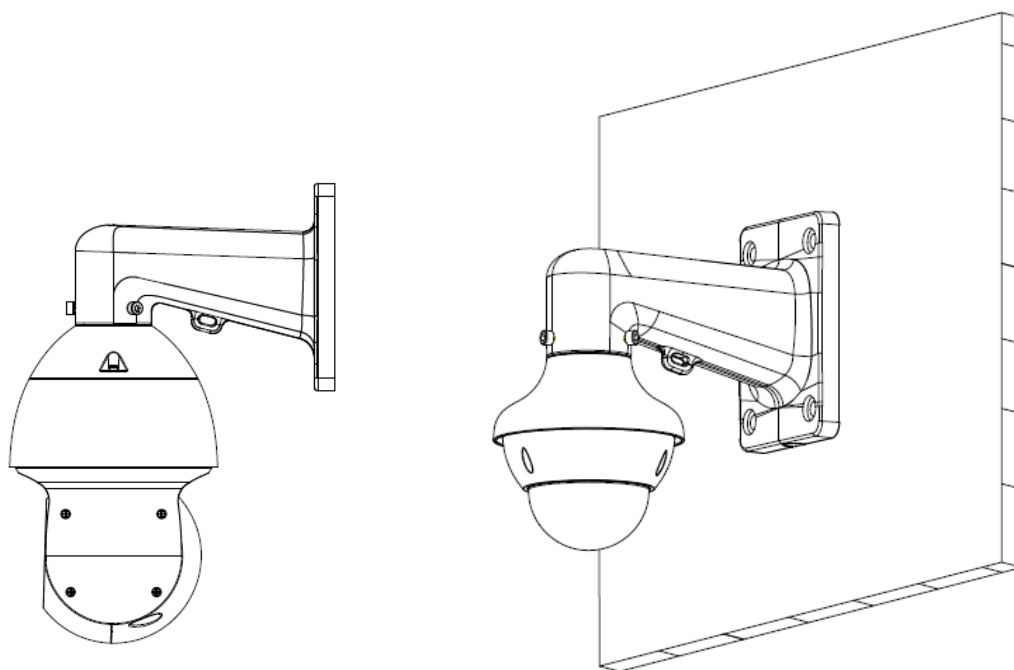

Informazioni per ordine

- Staffa di montaggio a parete *1
- M6 Viti *3
- Chiave Inglese *1