

DH-PFB211W

Staffa per montaggio a parete



- Materiale in lega di alluminio
- Abbinato a fotocamere particolari, dal design bello ed elegante



Scena

Adatto per il montaggio di telecamere con temperatura di esercizio da -40°C a $+60^{\circ}\text{C}$ (da -40°F a $+140^{\circ}\text{F}$) e umidità relativa inferiore al 90%.

Specifiche Tecniche

Modello	DH-PFB211W
Materiale	Lega di alluminio
Dimensioni	235.4 mm × 180.3 mm × 84.2 mm (9.27" × 7.09" × 3.31") (L × W × H)
Peso	0.97 kg (2.14 lb)
Carico Portante	3.0 kg (6.61 lb)
Temperatura di operatività	-40°C to $+60^{\circ}\text{C}$ (-40°F to $+140^{\circ}\text{F}$)
Umidità di operatività	<90% (RH)
Colore	Bianco
Modelli Applicabili	Si prega di vedere "Selezione degli accessori"

Informazioni per ordine

Tipo	Modello	Descrizione
Montaggio	DH-PFB211W	Staffa per montaggio a parete

Installazione

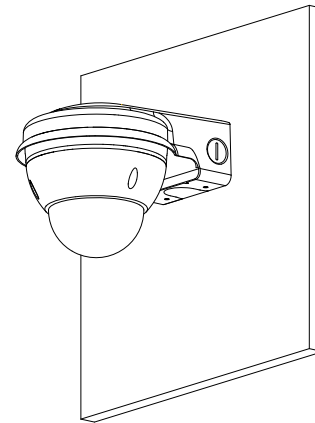

Dimensione (mm[inch])

