



MANUALE TECNICO
TECHNICAL MANUAL

MOSE

MOSE



DESCRIZIONE

MOD. MOSE L: sirena autoalimentata 12 Vdc con lampeggiante a led ad alta luminosità e basso assorbimento – doppio tamper reed antiapertura e rimozione – programmazione suono e temporizzazione – conteggio allarmi – autocontrollo a microprocessore di ricarica, batteria e speaker con relativa uscita negativa di anomalia – programmazione di comando sirena – lampeggiante separato – ingresso reset lampeggiante – segnalazione ottica ON-OFF impianto istantanea e permanente – circuito elettronico protetto da inversioni di polarità e tropicalizzato in resina ad immersione.

MOD. MOSE LS: caratteristiche tecniche come Mose L con **sistema antischiuma anti-shock** a doppio micro contro gli urti violenti.

MOD. MOSE LSP: caratteristiche tecniche come Mose L con **sistema antischiuma anti-shock** a doppio micro contro gli urti violenti e **antiperforazione**.

MOD. MOSE L/LUX: caratteristiche tecniche come Mose L con **faretti**.

MOD. MOSE LS/LUX: caratteristiche tecniche come Mose L con **sistema antischiuma anti-shock** a doppio micro contro gli urti violenti e **faretti**.

MOD. MOSE LSP/LUX: caratteristiche tecniche come Mose L con **sistema antischiuma anti-shock** a doppio micro contro gli urti violenti, **faretti** e **antiperforazione**.

N.B. Per aprire la sirena è necessario inserire il cacciavite fornito come da fig.1 e fare leva verso il basso, rimuovere il vetrino quindi svitare le due viti.



fig.1

Per poter agevolare l'installazione della sirena è possibile bloccare il coperchio interno su uno dei due perni presenti a sinistra e a destra del fondo della sirena come da figura 2 per poter poi procedere con il collegamento del cavetto per l'antischiuma (nella versione LS, LSP, LS/LUX e LSP/LUX) al connettore J3 della scheda della sirena e il connettore del lampeggiante al connettore J2 (vedi fig.3)

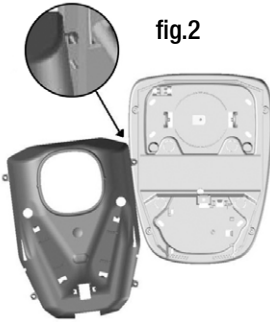

fig.2

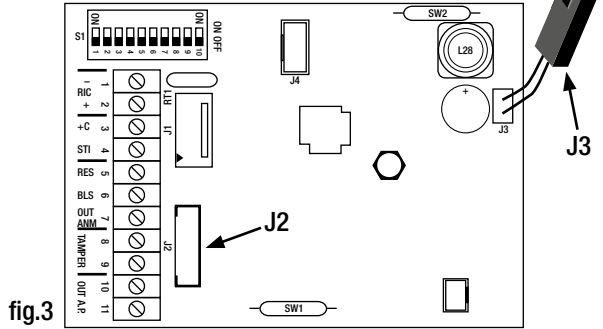
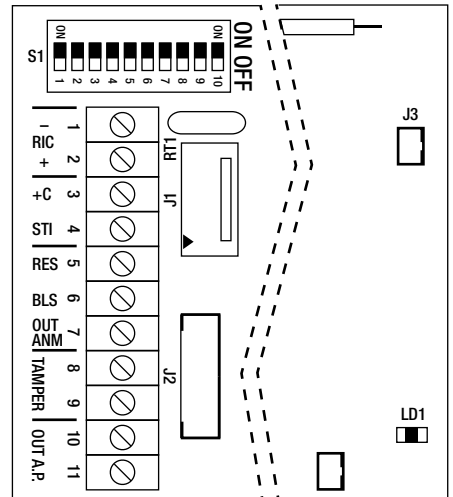

fig.3

SCHEMA DI COLLEGAMENTO

MORSETTI		CONNESSIONI
1	-RIC	Negativo alimentazione 0V GND
2	+RIC	Positivo alimentazione +13,8V
3	+C	Controllo sirena
4	STI	ON/OFF segnalazione Stato Impianto
5	RES	Reset Flash, quando programmato
6	BLS	Ingresso blocco suono sirena
7	OUT ANM	Uscita anomalia. Open collector 0V = nessuna anomalia
8	TAMPER	Auto-protezione N.C.
9	TAMPER	
10	OUT A.P.	Uscita antiperforazione N.C.
11	OUT A.P.	



A. COLLEGAMENTO A TRE CONDUTTORI

Collegare l'alimentazione 13,8 Volt proveniente dalla centrale ai rispettivi morsetti:
n.1 negativo – n.2 positivo – n.3 comando positivo a mancare.

N.B. DA FABBRICA DIP-SWITCH N°3 OFF POSITIVO A MANCARE

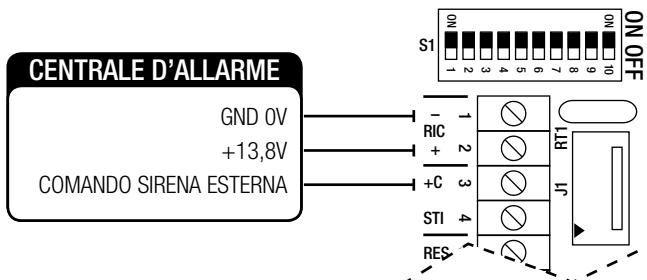

B. COLLEGAMENTO A DUE CONDUTTORI

Collegare l'alimentazione 13,8 Volt proveniente dalla centrale ai rispettivi morsetti:
n.1 negativo – n.2 positivo – il comando n.3 va ponticellato al positivo n.2

N.B. DA FABBRICA DIP-SWITCH N°3 OFF POSITIVO A MANCARE

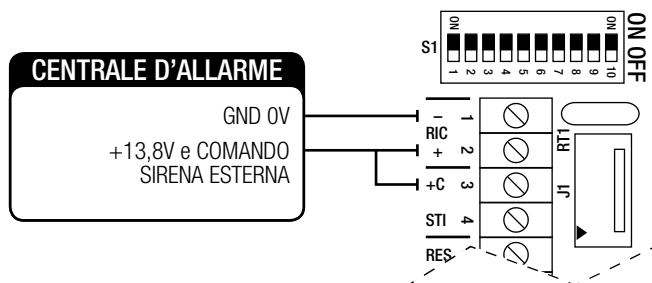

C. STI - SEGNALAZIONE OTTICA DI STATO IMPIANTO (ON-OFF ISTANTANEO E PERMANENTE) E INGRESSO DI PROVA DA REMOTO.

DIP9 OFF

- Portando un positivo al morsetto n.4, tutti i led del lampeggiante eseguono 3 lampeggi (ON). Vengono resettate le anomalie.
- Togliendo il positivo tutti i led rimangono accesi fissi per 5 secondi (OFF) e viene avviato il test completo della sirena, con segnalazione di eventuali anomalie.

Dip-switch 10 in OFF (da fabbrica): Situazione istantanea di ON-OFF

Dip-switch 10 in ON: Situazione istantanea di ON-OFF con permanenza di un led intermittente per il tempo in cui c'è il positivo al morsetto n.4.

DIP9 ON

- Portando un negativo (0V) al morsetto n.4, tutti i led del lampeggiante eseguono 3 lampeggi (ON). Vengono resettate le anomalie.
- Togliendo il negativo tutti i led rimangono accesi fissi per 5 secondi (OFF) e viene avviato il test completo della sirena, con segnalazione di eventuali anomalie.

Riporto sonoro: Per attivare il riporto sonoro (tre beep all'attivazione impianto e un beep lungo alla disattivazione) mettere il DIP 7 in ON.

D. RES - FUNZIONI LAMPEGGIANTE

Da fabbrica il lampeggiante segue il comando della sirena e si spegne al ritorno del comando (Dip-switch 5 OFF - 6 OFF). Per attivare le altre funzioni basta portare o togliere una tensione negativa al morsetto

n.5 e modificare i Dip-switch 5 e 6 a seconda dell'esigenza (vedi tabella selezione lampeggiante).

E. BLS - BLOCCO SIRENA

Attiva il comando di interruzione suono portando un negativo (0V) al morsetto 6.

F. OUT ANM - USCITA ANOMALIA E LED ANOMALIA

La sirena è gestita da un microprocessore in grado di controllare la presenza della ricarica, la batteria, la tromba e i finali; in caso di anomalia il morsetto OUT ANM open-collector si apre e il LED LD1 di anomalia presente sulla scheda sirena indica il tipo di guasto a seconda del numero di lampeggi seguiti da una breve pausa.

Il microprocessore esegue automaticamente ogni 4 ore il test di corrente batteria e altri test continuamente. Normalmente, con la sirena alimentata **correttamente** l'uscita di anomalia (morsetto n.7) **rimane a 0V** (massimo assorbimento 50mA). In caso di **non superamento**, di qualsiasi test l'uscita di anomalia **si scollega da massa e diventa libera**.

Al momento della prima alimentazione della sirena (13,8V o batteria), per facilitare l'installazione, le anomalie si resettano automaticamente quando la causa scompare. Dopo il primo comando di allarme o ON/OFF le anomalie si resettano solo con un comando al morsetto STI o +C.

Per avviare il test da remoto portare a 12V il morsetto n.4 (STI) per 10 secondi e poi togliere la tensione allo stesso. In questo modo viene avviato il test che dura 60 secondi. Durante il test la sirena verifica il proprio funzionamento e segnala le eventuali anomalie attraverso l'uscita anomalia (OUT ANM) e il LED anomalie come da tabella. **Per resettare l'anomalia rimuovere la causa dell'anomalia, attendere 10 secondi e portare a 12V il morsetto n.4 (STI) per almeno 10 secondi e poi togliere la tensione allo stesso. Togliendo brevemente il comando al morsetto +C si resettano tutte le anomalie eccetto quelle di batteria, solamente dopo 4 ore dal ripristino della batteria la sirena ri-esegue i test e quindi aggiorna anche le anomalie di batteria.**

In caso di anomalia i LED del flash lampeggiano più rapidamente, inoltre il riporto sonoro all'accensione diventa di un solo BEEP.

TABELLA DI SEGNALAZIONE E ANOMALIE	LD1 LED ROSSO ANOMALIA	USCITA N.7 ANOMALIA
Interruzione tromba (test ogni 10s)	1 lampeggio	Uscita aperta (Open collector spento)
Mancanza tensione di ricarica, inferiore a 11,5V (test ogni 10s)	2 lampeggi	Uscita aperta (Open collector spento)
Batteria scollegata, inferiore a 2,5V (test ogni 4 ore)	3 lampeggi	Uscita aperta (Open collector spento)
Batteria insufficiente, inferiore a 10V (test ogni 4 ore)	4 lampeggi	Uscita aperta (Open collector spento)
Batteria resistenza interna > 3,5 OHM (test ogni 4 ore)	5 lampeggi	Uscita aperta (Open collector spento)
Interruzione finali tromba (test ogni 10s)	6 lampeggi	Uscita aperta (Open collector spento)
Sirena non alimentata o guasto microprocessore	Spento	Uscita aperta (Open collector spento)
Nessuna anomalia	Spento	Uscita a massa, 0V, (Open collector attivo)

G. COMPORTAMENTO CON BASSA TENSIONE

Attenzione: Quando l'alimentazione (ricarica) della sirena è inferiore a 10,5V e la tensione della batteria è inferiore a 9,5V la sirena va in blocco per evitare falsi allarmi. Appena le tensioni risalgono, la sirena riprende il normale funzionamento.

H. TAMPER - COLLEGAMENTO TAMPER ANTISTRAPPO E RIMOZIONE COPERCHIO

Collegare ai morsetti n.8 e n.9 la linea tamper proveniente dalla centrale.

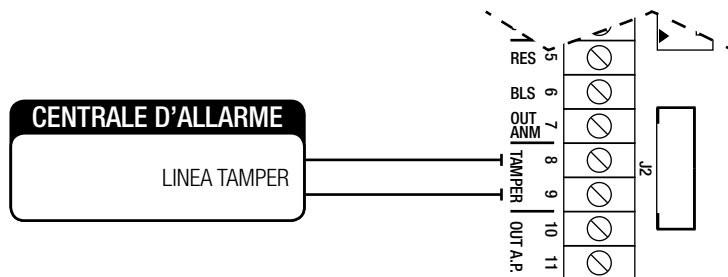

I. OUT A.P. - MORSETTI N.10 E N.11 USCITA NC DI ANTIPERFORAZIONE (solo VERSIONE LSP)

Collegare in serie alla linea tamper della sirena (morsetti n.8 e n.9)

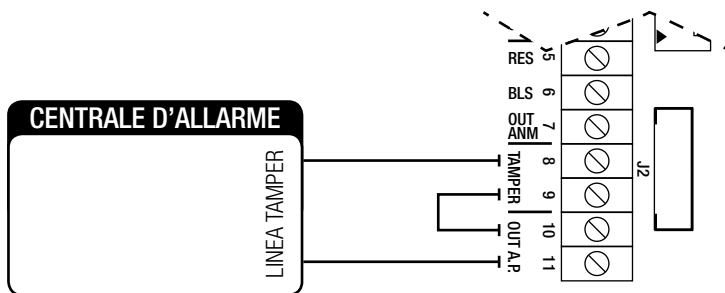

L. FUNZIONAMENTO FARETTI (solo VERSIONE LUX)

Per attivare i faretti collegare un'alimentazione compresa tra 10 e 15 Vdc alla schedina dei faretti collegando il positivo al morsetto marcato col puntino rosso e il negativo all'altro morsetto.

SETTAGGIO DIP-SWITCH

I DIP switch possono essere spostati durante le prime 12 ore seguenti l'alimentazione della scheda. Dopo tale tempo le impostazioni dei DIP switch rimangono memorizzate e qualsiasi spostamento ai DIP non avrà alcun effetto.

Per riattivare i DIP switch bisogna scollegare la batteria e togliere l'alimentazione, in questo modo i DIP ritornano attivi per 12 ore.

TEMPORIZZAZIONE SIRENA

DIP 1	DIP 2	
OFF	OFF	3 minuti (da fabbrica)
OFF	ON	8 minuti
ON	OFF	15 minuti
ON	ON	Infinita (non certificata)

SELEZIONE COMANDO

DIP 3	
OFF	Positivo a mancare (da fabbrica)
ON	Negativo a mancare

CONTEGGIO ALLARMI GIORNALIERI

DIP 4	
ON	Limitazione a 4 allarmi giornalieri (ogni allarme viene conteggiato se la sua durata è di almeno 30 secondi). In caso di nuovo allarme la sirena lampeggia e non suona (STI azzerà il conteggio)
OFF	Allarmi infiniti (da fabbrica)

SELEZIONE LAMPEGGIANTE

DIP 5	DIP 6	
OFF	OFF	Parte con il comando e si spegne con il comando (da fabbrica)
ON	OFF	Parte con il comando e si spegne con la sirena
OFF	ON	Parte con il comando e si spegne con il reset
ON	ON	Parte con il reset e si spegne con il reset

SELEZIONE SUONI (4 TIPOLOGIE)

DIP 7	DIP 8			
OFF	OFF	Suono modulato	1625 Hz	Frequenza fondamentale (da fabbrica) Certificato
			Freq. MIN	Freq. MAX
ON	OFF	Suono francese	1400 Hz	1600 Hz
		SI ATTIVA IL RIPORTO SONORO SULL'INGRESSO STI (TRE BEEP ALL'ATTIVAZIONE E UN BEEP LUNGO ALLA DISATTIVAZIONE)		
OFF	ON	Alta frequenza (Crescente - Decrescente)	1600 Hz	2000 Hz
ON	ON	Veloce (Crescente - Decrescente)	1400 Hz	1600 Hz

SELEZIONE POLARITÀ STATO IMPIANTO

DIP 9	
OFF	STI aperto = Impianto spento (OFF), STI 12V = Impianto attivo (ON). Lampeggi come da DIP 10 (da fabbrica)
ON	STI aperto = Impianto spento (OFF), STI 0V = Impianto attivo (ON). Lampeggi come da DIP 10.

SELEZIONE LED STATO IMPIANTO

DIP 10	
ON	Attiva 1 LED di permanenza stato impianto
OFF	Non attiva 1 LED di permanenza stato impianto (da fabbrica)

MONTAGGIO

1. Fissare la sirena alla parete controllando che il tamper funzioni correttamente;
2. Inserire i cavi di connessione attraverso i fori sul fondo del contenitore;
3. Se necessario, modificare le preimpostazioni di fabbrica impostando i DIP Switch come indicato nelle tabelle;
4. Collegare la batteria e l'alimentazione alla centrale di allarme;
5. Chiudere il coperchio interno ed esterno con le viti fornite;
6. La batteria deve avere una classe di infiammabilità UL94-HB;
7. La fonte di Alimentazione deve essere di tipo SELV.

IMPORTANTE

Per evitare la formazione di condensa nella sirena si deve impedire qualsiasi flusso d'aria nella canalina. Passare il cavo nel dischetto in neoprene a cellule chiuse (fornito nel kit viti) interponendolo tra il muro e il fondo della sirena. **Questa operazione evita che durante il periodo invernale, l'aria calda e umida che esce dall'edificio possa entrare nella sirena e vada a formare condensa precludendo il corretto funzionamento della sirena stessa.**

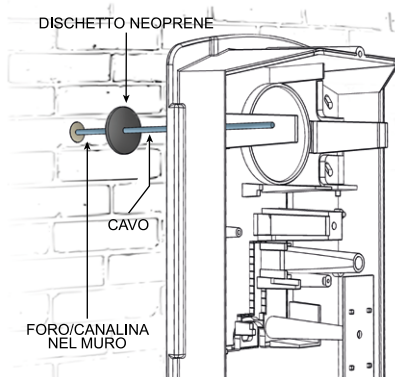

DIAGRAMMA

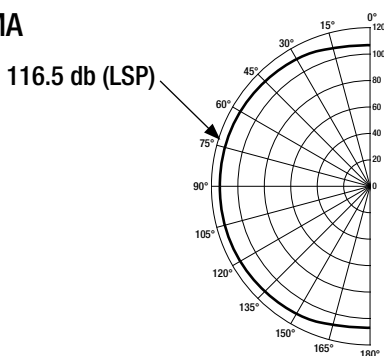

MOSE LSP DIP 7 e 8 OFF

Angolo	dB (A) @ 1m
15°	106.7
45°	114.4
75°	116.5
105°	115.5
135°	112.6
165°	107.9

GARANZIA

Tutti i prodotti Venitem sono garantiti contro i difetti di fabbricazione o di materiale. Nell'intento di migliorare il design e la qualità dei propri prodotti la ditta Venitem si riserva di modificare gli stessi senza alcun preavviso. Tutti i prodotti guasti o difettosi vanno resi al proprio fornitore.



Certificato per il Belgio
Conforme alla norma T031





SMALTIMENTO:
Il presente prodotto va smaltito utilizzando gli appositi cassonetti per prodotti elettrici ed elettronici, non utilizzare cassonetti per raccolta di rifiuti di altro genere.

CARATTERISTICHE TECNICHE

Tensione	Nominale di alimentazione	13,8 Vdc
	Comando minimo	4,5 Vdc
	Alimentazione minima	10,5 Vdc
	Alimentazione massima	15,5 Vdc
Corrente	Assorbimento suono dalla batteria	1,3 A +100/-300 mA
	Ricarica massima	700 mA ± 100 mA
	Assorbimento lampeggiante	90 mA ± 10 mA
	Assorbimento a riposo	15 mA
	Dagli ingressi di controllo	+0,5 mA @Vc=12V; -0,3 mA @Vc=0V
	Open collector	-10 mA Max
Frequenza fondamentale	1432 Hz	
Pressione sonora	Vedi diagramma	
Durata lampeggiante LED	1.000.000 lampeggi	
Grado di protezione	IP 44	
Classe ambientale	IV (all'esterno)	
Condizioni ambientali esterne	Da -25° a +55° C	
Temporizzazione	Programmabile (vedi tabella temporizzazione sirena)	
Capacità batteria	12V 2.0 Ah	
Comando della centrale	2 o 3 fili	
Dimensioni	335x238x105 (H x L x P)	
Peso	2.195 gr	
Conforme alla norma	INCERT	T031:2014
	Ente certificatore (IMQ-SISTEMI DI SICUREZZA)	EN50131-4:2009
Sicurezza	Modelli L, L/LUX, LS e LS/LUX	Grado 3
Sicurezza	Modelli LSP e LSP/LUX	Grado 4

ISTRUZIONI DI SICUREZZA IMPORTANTI LEGGERE ATTENTAMENTE QUESTA SEZIONE E CONSERVARLA

AVVERTENZA

	Rischio di esplosione se la batteria è sostituita con un tipo errato
	Pressione sonora elevata, rischi di danni all'udito

MOSE



DESCRIPTION

MOD. MOSE L: self-powered 12 Vdc siren with high-brightness low-consumption LED flashing unit – double reed tamper against sounder opening and against any attempts of removing the sounder from the wall – programmable sounds and timings – alarm counting – microprocessor self-check of recharge, battery and speaker with corresponding negative output for anomalies – possibility to choose the sounder trigger type – independent flash control – flash reset input – permanent or momentary signaling of System ON/OFF (arming/disarming) – electronic circuit protected against polarity inversion and tropicalized by resin immersion.

MOD. MOSE LS: technical features as per Mose L, with double micro **anti-shock anti-foam device** against hard hits.

MOD. MOSE LSP: technical features as per Mose L, with double micro **anti-shock anti-foam device** against hard hits and **anti-drilling** system.

MOD. MOSE L/LUX: technical features as per Mose L, with high brightness LED **lighting system**.

MOD. MOSE LS/LUX: technical features as per Mose L, with double micro **anti-shock anti-foam device** against hard hits and high brightness LED **lighting system**.

MOD. MOSE LSP/LUX: technical features as per Mose L, with double micro **anti-shock anti-foam device** against hard hits, **anti-drilling** system and high brightness LED **lighting system**.

NOTE: to open the sounder, insert the screwdriver provided as shown in picture 1 and twist it gently downwards. Remove the flash cover, then unscrew the screws.



For an easier installation, momentarily place the internal cover on one of the two hooks located on the right and left sides of sounder base, as shown in Pict.2. Then connect anti-foam wire (in LS, LSP, LS/LUX, LSP/LUX models) to J3 connector on sounder board and flashing light connector to J2 connector (see Pict.3).

B. CONNECTION USING TWO WIRES

Connect 13.8 Volt power supply coming from the control panel to the corresponding terminals: No. 1 negative; no. 2 positive. (Make a jumper between terminal no. 3 and terminal no. 2)

NOTE: DIP-SWITCH NO. 3 IS SET BY THE MANUFACTURER IN OFF POSITION, POSITIVE-MISSING TRIGGER

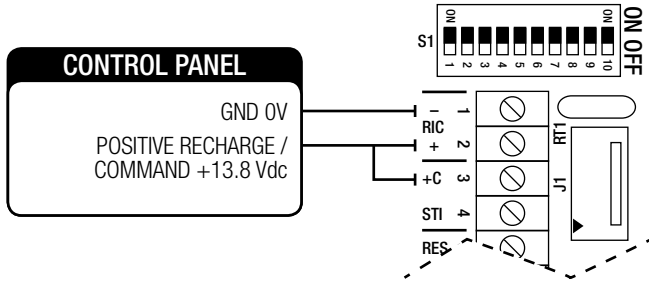

C. STI - SYSTEM STATUS NOTICE (PERMANENT/MOMENTARY ALARM SYSTEM ON/OFF) AND REMOTE TEST INPUT.

DIP9 in OFF position

- Giving a positive to terminal no. 4, all LEDs of the flashing unit flash 3 times (ON). Anomalies are reset to zero.
- Taking away the positive, all LEDs stay lighted up steady for 5 seconds (OFF) and the complete sounder test is launched. In case of anomalies, they are duly notified.

Dip-switch 10 in OFF position (default setting): Momentary ON-OFF signaling

Dip-switch 10 in ON position: Momentary ON-OFF signaling and 1 LED keeps on flashing in intermittent mode until there is positive signal to terminal no. 4.

DIP9 in ON position

- Giving a negative (0V) to terminal no. 4, all LEDs of the flashing unit flash 3 times (ON). Anomalies are reset to zero.
- Taking away the negative, all LEDs stay lighted up steady for 5 seconds (OFF) and the complete sounder test is launched. In case of anomalies, they are duly notified.

ACTIVATED SOUNDS: to activate sounds (three BEEPs while arming and a long BEEP while disarming) set DIP7 in ON position.

D. RES - FLASHING UNIT FUNCTIONS

By default, the flashing unit follows the sounder activation mode and switches off when the command is taken away (DIPSWITCH no. 5 in OFF position – DIPSWITCH no. 6 in OFF position). To choose other

functions, simply give or take negative voltage to/from terminal no. 5 and modify the position of dipswitches no. 5 and no. 6 according to the specific requirements (see FLASHING UNIT SELECTION chart).

E. BLS - NEGATIVE INPUT OF SOUND BLOCK

It activates the sound interruption relay by giving a negative signal to terminal no. 6.

F. OUT ANM - ANOMALY OUTPUT AND ANOMALY LED

The sounder is managed by a microcontroller able to check if the battery recharging process is going on properly, if the battery status is good, if the speaker is good or faulty and if the power amps are in good condition. In case of anomaly, the open collector terminal OUT ANM opens and LD1 LED on the sounder board (which is devoted to anomaly notice) shows the fault type by making a certain number of flashes followed by a short pause. Every 4 hours, the microcontroller automatically performs the battery current test. Moreover, other tests are carried out continuously. If the sounder is **correctly** powered, the anomaly output (terminal no. 7) usually **stays at 0V** (max consumption 50mA). In case a test performed **is not passed**, the anomaly output **disconnects from ground and becomes free**. At the first sounder powering (13.8V or battery), to enable an easier installation, all anomalies are automatically reset to zero when the cause disappears. After the first alarm or ON/OFF trigger, anomalies are reset to zero only if a command is given to terminal STI or +C. To launch the remote test, take terminal no. 4 (STI) to +12V for 10 seconds and then take voltage away from the terminal. This procedure launches the test lasting 60 seconds. During the test, the sounder controls how it is working and notifies any anomaly through the anomaly output (OUT ANM) and the anomaly LED as indicated in the chart below.

To reset anomalies to zero, remove the anomaly cause first, then wait 10 seconds and then take terminal no. 4 (STI) to 12V for at least 10 seconds and then take voltage away from the terminal. Taking away the command from terminal +C for a short time, all anomalies are reset to zero with the exception of the anomalies concerning the battery. After 4 hours from battery restoration, the sounder performs again the tests thus updating battery anomalies too. In case of anomaly, the flashing unit LEDs flash faster and the sound notice at arming becomes a single BEEP.

ANOMALY TYPE	LD1 ANOMALY RED LED	ANOMALY OUTPUT (NO. 7)
Speaker interruption (test performed every 10s)	1 flash	Open output (open collector OFF)
No recharge, power supply is lower than 11.5 V (test performed every 10 s)	2 flashes	Open output (open collector OFF)
Battery is disconnected, is lower than 2.5 V (test performed every 4 hours)	3 flashes	Open output (open collector OFF)
Battery is insufficient, is lower than 10 V (test performed every 4 hours)	4 flashes	Open output (open collector OFF)
Internal battery resistor > 3.5 OHM (test performed every 4 hours)	5 flashes	Open output (open collector OFF)
Speaker power AMPs are interrupted (test performed every 10 s)	6 flashes	Open output (open collector OFF)
Sounder is not powered or sounder microprocessor is faulty	Off	Open output (open collector OFF)
No anomalies	Off	Output at ground, 0V (open collector ON)

G. LOW VOLTAGE SITUATION

Attention: when the sounder power supply (recharge) is lower than 10.5V and the battery voltage is lower than 9.5V, the sounder goes into lock mode to avoid false alarms. As soon as the voltages go up, the sounder starts again to work as usual.

H. ANTI-OPENING AND ANTI-REMOVAL TAMPER CONNECTION

Connect terminals no. 8 and no. 9 to the tamper line coming from the control panel.

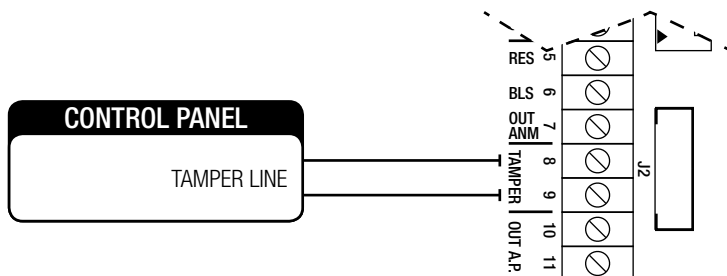

I. OUT A.P. - TERMINALS NO. 10 AND NO. 11 – NC ANTI-DRILLING OUTPUT (only on LSP MODEL)

Connection in series with the sounder tamper line (terminals no. 8 and no. 9).

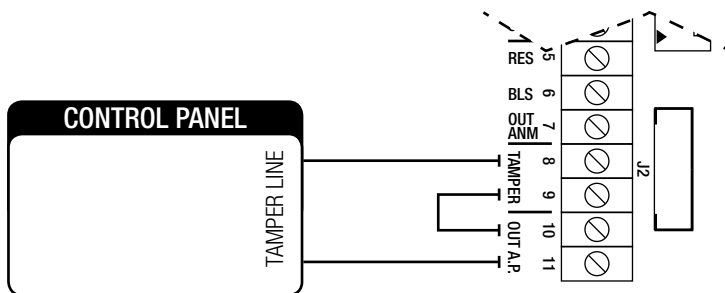

L. LED LIGHTING SYSTEM WORKING MODE (only on LUX MODELS)

To activate the lighting system, connect a power supply between 10 Vdc and 15 Vdc to the lighting system board. To connect such power supply: connect the positive to the terminal marked with a red dot and the negative to the other terminal.

DIP SWITCHES SETTING

DIP switches can be moved only within the first 12 hours after the board is powered. After this period, DIP switches settings will be stored and any further switching will be useless. By disconnecting battery and power supply, DIP switches will return to active for another 12 hours.

SOUND TIMING

DIP 1		DIP 2	
OFF	OFF	3 minutes (default setting)	
OFF	ON	8 minutes	
ON	OFF	15 minutes	
ON	ON	Infinite (not certified)	

TRIGGER TYPE SELECTION

DIP 3	
OFF	Positive missing (default setting)
ON	Negative missing

DAILY ALARMS COUNTING

DIP 4	
ON	4 daily alarms max (each alarm is counted only if it lasts at least 30 seconds). If another alarm occurs, the sounder flashes but does not sound (STI resets counting to zero)
OFF	Infinite alarm (default setting)

FLASHING UNIT SELECTION

DIP 5		DIP 6	
OFF	OFF	The flash starts with the trigger and stops with the trigger (default setting)	
ON	OFF	The flash starts with the trigger and stops with the sounder	
OFF	ON	The flash starts with the trigger and stops with the reset	
ON	ON	The flash starts with the reset and stops with the reset	

SOUND TYPE SELECTION (4 TYPES)

DIP 7		DIP 8		
OFF	OFF	Modulated sound	1625 Hz	Fundamental frequency (default setting) – certified sound
			Freq. MIN	Freq. MAX
ON	OFF	French sound	1400 Hz	1600 Hz
		SOUNDS ARE ACTIVATED ON STI TERMINAL (THREE BEEPS WHILE ARMING AND A LONG BEEP WHILE DISARMING)		
OFF	ON	High frequency (increasing - decreasing)	1600 Hz	2000 Hz
ON	ON	Fast (increasing - decreasing)	1400 Hz	1600 Hz

ALARM SYSTEM STATUS POLARITY SELECTION

DIP 9	
OFF	STI is open = alarm system is disarmed (OFF), STI 12V = alarm system is armed (ON). (Default setting) Flashes as per DIP 10
ON	STI is open = alarm system is disarmed (OFF), STI 0V = alarm system is armed (ON). Flashes as per DIP 10

ALARM SYSTEM STATUS LED SELECTION

DIP 10	
ON	It activates 1 led permanently notifying the system status
OFF	It does not activate 1 led permanently notifying the system status (default setting)

MOUNTING:

1. Screw the sounder on the wall and check if the tamper works properly;
2. Insert the connection cables through the holes located on the sounder base;
3. If necessary, modify the default settings acting on the DIPSWITCHES as indicated in the charts here above;
4. Connect the battery and the power supply to the control panel;
5. Close both internal and external covers using the screws provided;
6. Battery must have UL94-HB flammability rate;
7. Power supply must be of SELV type.

IMPORTANT

To prevent condensation formation in the sounder, it is important to avoid any air flow inside the duct. To such purpose, run the cable in the closed cell neoprene disc (provided in the screw kit), by placing it between wall and sounder base. This operation prevents condensation from forming inside the sounder; **condensation mostly appears in winter and it is usually caused by warm and humid air coming out of the wall where the sounder is installed and passing through the hole located on the sounder base.**

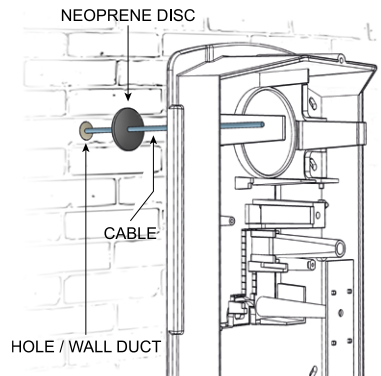

DIAGRAM

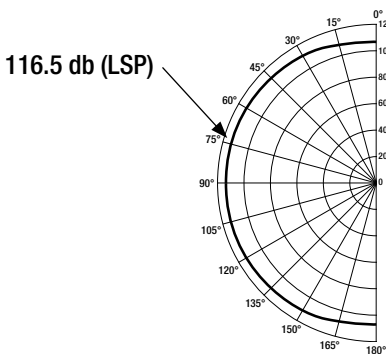

**MOSE LSP
DIP 7 and 8 OFF**

Angle	dB (A) @ 1m
15°	106.7
45°	114.4
75°	116.5
105°	115.5
135°	112.6
165°	107.9

WARRANTY

All Venitem products are granted against factory or material defects. In order to improve design and quality of the products, Venitem reserves the right to modify them without prior notice. All faulty or defective items must be returned to the supplier.



Certified for Belgium
Compliant to T031 standards



DISPOSAL:
This product must be disposed of using the appropriate bins for electrical and electronic products. This product must not be placed in bins for collection of other waste types.



TECHNICAL FEATURES

Voltage	Lated power supply voltage	13.8 Vdc
	Minimum command	4.5 Vdc
	Minimum power supply	10.5 Vdc
	Maximum power supply	15.5 Vdc
Current	Sound consumption from battery	1.3 A +100/-300 mA
	Maximum recharge	700 mA ± 100 mA
	Flashing unit consumption	90 mA ± 10 mA
	Consumption in stand-by	15 mA
	Consumption from control inputs	+0.5 mA @Vc=12V; -0.3 mA @Vc=0V
	Open collector	-10 mA Max
Fundamental frequency	1432 Hz	
Sound pressure	See diagram	
LED flashing unit life	1,000,000 flashes	
Protection degree	IP 44	
Environmental class	IV (outdoor)	
Working temperature conditions	From -25° to +55° C	
Timing	Settable according to chart sound timing	
Battery capacity	12V 2.0 Ah	
Control panel command	2 or 3 wires	
Size	335x238x105 (H x W x D)	
Weight	2,195 gr.	
Standards compliance	INCERT	T031:2014
	Certifying Body (IMQ-SISTEMI DI SICUREZZA)	EN50131-4:2009
Security	L, LS, L/LUX, and LS/LUX Models	Degree 3
Security	LSP and LSP/LUX Models	Degree 4

IMPORTANT SAFETY INSTRUCTIONS

READ CAREFULLY THE FOLLOWING SECTION AND RETAIN FOR FUTURE REFERENCE

WARNING

	Danger of explosion if battery is replaced with an incorrect type
	High sound pressure level. Risk of hearing damage



Sede legale e operativa / Headquarters:

Via del Lavoro, 10
30030 Salzano (VE) - Italy
Tel. +39.041.5740374
Fax +39.041.5740388
info@venitem.com
www.venitem.com



DESIGN E
PRODUZIONE
IN ITALIA 
ITALIAN DESIGN AND PRODUCTION