

VTM09R

Scatola da appoggio a parete per VTO2211G-WP



- Scatola da appoggio a parete con copertura anti-pioggia per videocitofono posto esterno VTO2211G-WP

Specifiche tecniche

| | |
|---------------------|----------------------------------|
| Scocca | Plastica |
| Colore | Grigio |
| Montaggio | a parete |
| Dimensioni | 106.5x158.2x35.5 mm |
| Grado di protezione | IP65 (con sigillante siliconico) |
| Peso netto | 75.7 g |
| Peso con confezione | 183 g |

Info ordine

| Articolo | Modello | Descrizione |
|--------------------|---------|----------------------------------|
| Scatola parete VTO | VTM09R | Scatola a parete per VTO2211G-WP |

Installazione

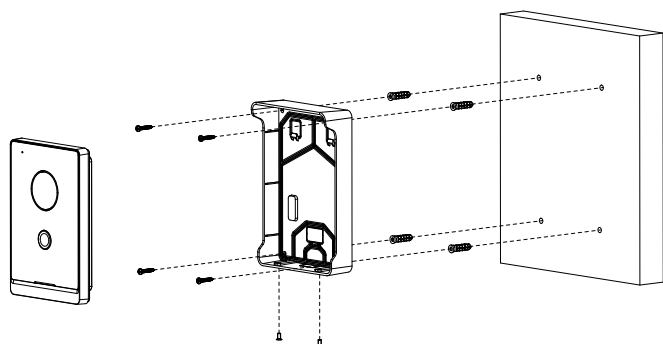

Dimensioni (mm[inch])

